

# FLASH-BALL®

L'ARME À LÉTALITÉ ATTÉNUÉE The less lethal weapon



**Verney-Carron®**

faiseur de fusils depuis 1650

# PRESENTATION TECHNIQUE

Imaginé et fabriqué par **le premier fabricant Français** d'armes de chasse, le Flash-Ball possède la puissance d'arrêt d'un 38 Spécial. Grâce à des projectiles étudiés pour éviter, même à très courte distance, la pénétration sur un individu normalement vêtu, il provoque à l'impact l'équivalent d'un KO technique. L'opposant est alors mis hors de combat. Un avantage majeur qui n'a pas échappé aux professionnels de la sécurité puisque le Flash-Ball dote officiellement de nombreuses Administrations.

Look et détonation dissuasifs, prise en main immédiate, simple ou double canons, le Flash-Ball est léger et robuste et s'adapte à toutes les situations. Décliné en plusieurs versions, il propose une importante gamme de munitions et d'accessoires qui viennent compléter une arme intelligente, tout aussi impressionnante qu'efficace.

***Designed and produced by the leading French manufacturer of hunting firearms, the Flash-Ball has the stoppage power of a 38 Special. By virtue of projectiles studied to avoid, even at extremely short distances, penetrating a normally clothed person, the Flash-Ball provokes on impact the equivalent of a technical KO. The opponent is then disabled.***

***This major advantage has been observed by security professionals as the Flash-Ball officially equips a large number of administrative bodies.***

***With a dissuasive look and detonation, able to be immediately engaged and with a single or double barrels, the Flash-Ball is light and sturdy and is adaptable to all situations. Available in several versions, it can be fitted with a wide range of munitions and accessories, thus making it an impressive and effective intelligent weapon.***



Des orifices situés sur le canon pour contrôler à tout moment si et comment le FLASH-BALL est chargé.

Openings in the barrel to check at any time if and how the FLASH-BALL is loaded.

Les matériaux utilisés rendent le FLASH-BALL léger et robuste.

The FLASH-BALL is light and sturdy thanks to the materials used.

2 canons permettant d'utiliser 2 munitions différentes pour graduer la riposte.

Double barreled allowing use of two different types of ammunition so graduating riposte.

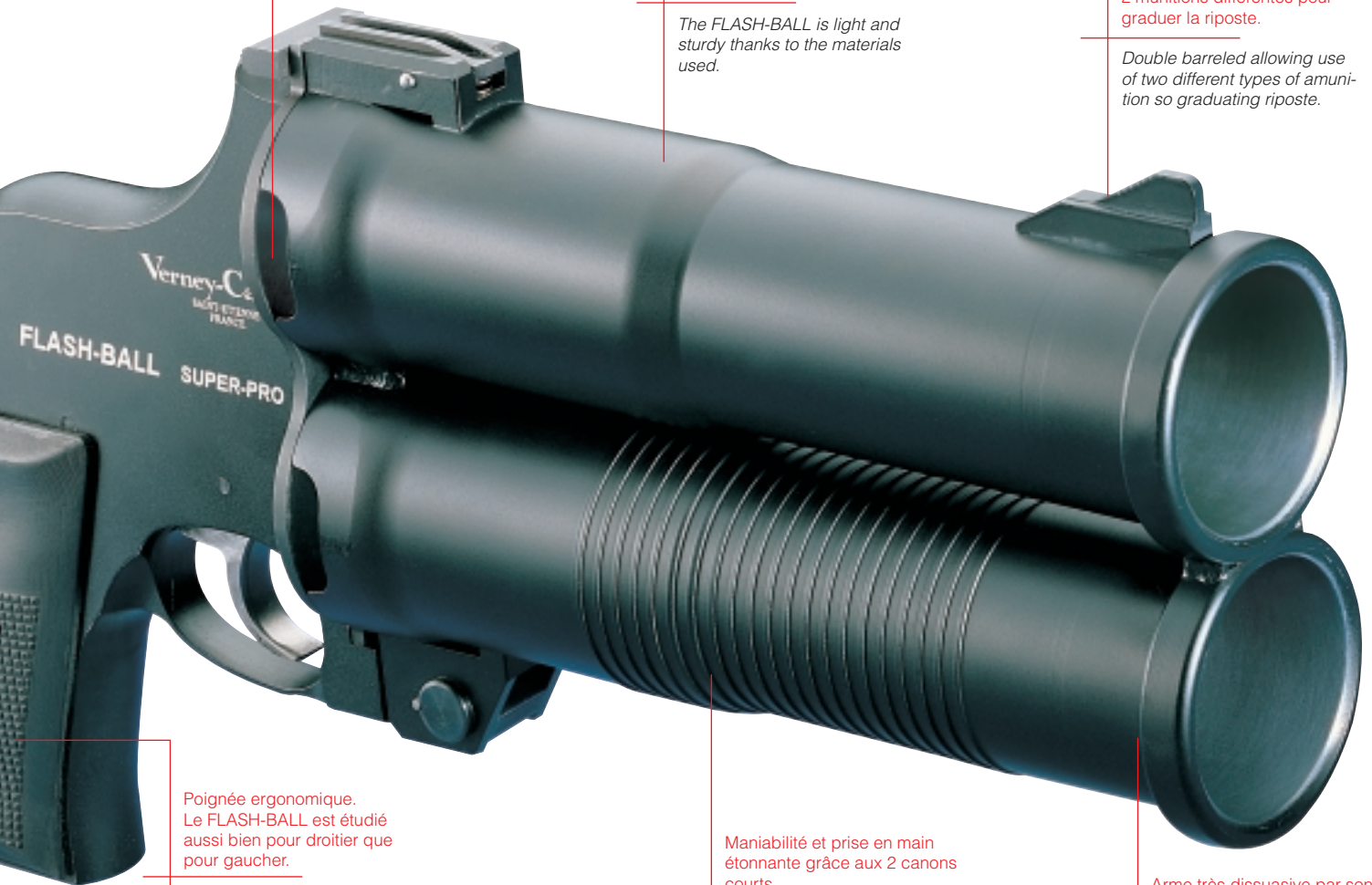

Poignée ergonomique. Le FLASH-BALL est étudié aussi bien pour droitier que pour gaucher.

Ergonomic pistol grip. The FLASH-BALL is designed for right or left handed user.

Maniabilité et prise en main étonnante grâce aux 2 canons courts.

Manoeuvrability and amazing handling thanks to the 2 short barrels.

Arme très dissuasive par son aspect : canons de 44 mm et par le bruit de la détonation : équivalente à un calibre 12.

A weapon which looks like a deterrent : 44 mm barrels and the noise of explosion : equivalent to a 12 gauge.

## COMPARAISONS BALISTIQUES A L'IMPACT ENTRE LE 38 SPÉCIAL ET LE FLASH-BALL BALLISTIC COMPARISON ON IMPACT BETWEEN 38 SPECIAL AND FLASH-BALL

à 7 mètres / at 7 meters

### 38 spécial wad cutter

Diamètre : 9 mm  
Energie : 245 joules  
Surface : 0,63 cm<sup>2</sup>  
Energie cinétique : 380 joules / cm<sup>2</sup>

38 spécial à l'impact

38 special on impact

### 38 special wad cutter

Diameter : 9 mm  
Energy : 245 joules  
Surface : 0,63 cm<sup>2</sup>  
Kinetic energy : 380 joules / cm<sup>2</sup>

Flash-Ball  
A l'impact  
On impact

### Balle souple du Flash-Ball

Diamètre : 6,7 cm  
Energie 200 joules  
Surface : 35 cm<sup>2</sup>  
Energie cinétique : 5,71 joules / cm<sup>2</sup>

### Flash-Ball's soft rubber ball

Diameter : 6,7 cm  
Energy 200 joules  
Surface : 35 cm<sup>2</sup>  
Kinetic energy : 5,71 joules / cm<sup>2</sup>

# FLASH-BALL : TOUTE LA GAMME

L'arme à létalité atténuée  
Conçue pour des interventions  
à courte distance (10 m).

**The less lethal weapon**  
Designed for short distance  
interventions (10m).



Leur système double action sécurisé semblable à celui d'un revolver permet l'utilisation d'une seule main et rend virtuellement impossible tout départ accidentel.

**Safety-engineered revolver like double action :**  
- allows one handed use  
- makes accidental discharge virtually impossible.



Une gamme de Flash-Ball® destinée aux professionnels. Entièrement en métal, ils sont peu encombrants et très ergonomiques.

**A line of Flash-Ball® designed for professionals. Made fully in metal, they are very compact and ergonomic.**

## MODÈLE "MONO-PRO®"

1 canon  
Calibre : 44 mm  
Longueur : 29 cm  
Poids : 0,950 kg  
Référence : F110MP

## "MONO-PRO®" MODEL

1 barrel  
Caliber : 44 mm  
Length : 29 cm  
Weight : 0,950 kg  
Reference : F110MP

## MODÈLE "SUPER-PRO®"

2 canons  
Calibre : 44 mm  
Longueur : 33 cm  
Poids : 1,550 kg  
Référence : F120SP

## "SUPER-PRO®" MODEL

2 barrels  
Caliber : 44 mm  
Length : 33 cm  
Weight : 1,550 kg  
Reference : F120SP



**Une gamme économique et légère réalisée entièrement en matériau composite. Ses deux chiens extérieurs à armement manuel en font une arme simple et sûre.**

**An economical light range fully made of a composite material. Its two external hammers with manual cocking make it a simple and effective weapon.**

#### MODÈLE "COMPACT"

Calibre : 44 mm  
 Longueur : 37 cm  
 Poids : 1,100 kg  
 Références :  
 F101 sans sûreté  
 F101S avec sûreté

#### "COMPACT" MODEL

Caliber : 44 mm  
 Length : 37 cm  
 Weight : 1,100 kg  
 Reference :  
 F101 without safety  
 F101S with safety

#### MODÈLE "MAXI"

Calibre : 44 mm  
 Longueur : 55 cm  
 Poids : 1,400 kg  
 Références :  
 F100 sans sûreté  
 F100S avec sûreté

#### "MAXI" MODEL

Caliber : 44 mm  
 Length : 55 cm  
 Weight : 1,400 kg  
 Reference :  
 F100 without safety  
 F100S with safety

# TOUTE UNE GAMME DE MUNITIONS

## BALLE CAOUTCHOUC SOUPLE

La puissance d'arrêt de la balle en caoutchouc souple de 28 g (200 joules à 2.5 m) est équivalente à celle d'un 38 Spécial et fait le même effet qu'un coup de poing de champion de boxe. A l'impact elle s'écrase et répartit sa puissance sur une surface d'environ 35 cm<sup>2</sup>. Pour usage à courte distance (à 12 mètres groupement des impacts dans un cercle de 30 cm de diamètre).

Boîte de 4 cartouches Réf : F201  
Boîte de 100 cartouches Réf : F201/100

## SOFT RUBBER BALL

The stopping power of the 28 g soft rubber ball (200 joules at 2.5 meters) is equivalent to that of a 38 Special and achieves the same effect as the punch of a champion boxer. On impact the ball crushes and releases its power over an area of approximately 35 cm<sup>2</sup>. For short distance use (at 12 meters, impact pattern is 30 cm).

Box of 4 cartridges **Ref : F201**  
Box of 100 cartridges **Ref : F201/100**

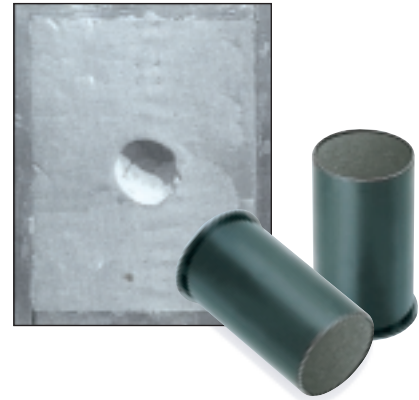

## BALLE LACRYMOGENE

La balle fragile contient 23 g, soit 33 cm<sup>3</sup> de poudre lacrymogène. A l'impact elle se déchire et libère l'important volume de poudre. Efficace jusqu'à 50 mètres environ en fonction de l'angle de tir et de la résistance de l'objet touché.

Utilisée contre un individu, elle provoque en plus le même choc que la balle souple. Sous angle de tir adéquat, elle perce une fenêtre, une porte intérieure d'appartement ou encore la vitre latérale d'un véhicule, libérant au passage la poudre qui remplit alors le local ou le véhicule.

CS à 90 % de concentration  
Boîte de 4 cartouches Réf : F220  
Boîte de 100 cartouches Réf : F220/100

Poivre (capsaïcine synthétique)  
Boîte de 4 cartouches Réf : F225  
Boîte de 100 cartouches Réf : F225/100

Munitions d'entraînements (avec simili poudre)  
Boîte de 4 cartouches Réf : F229  
Boîte de 100 cartouches Réf : F229/100

## TEAR POWDER BALL

The fragile ball contains 23 g, i.e. 33 cm<sup>3</sup> of tear powder. It splits on impact and releases its large quantity of powder. Effective up to around 50 meters depending on the angle of fire and the resistance of the target. Used against an individual, in addition it causes the same effect as the soft rubber ball.

At the right firing angle, it can penetrate a window, the internal door of an apartment or the side window of a car, liberating tear powder as it passes through which fills the premises or the vehicle.

CS at 90 % concentration  
Box of 4 cartridges **Ref : F220**  
Box of 100 cartridges **Ref : F220/100**

Pepper (capsaicin synthetic)  
Box of 4 cartridges **Ref : F225**  
Box of 100 cartridges **Ref : F225/100**

Ammunition for training (imitation powder)  
Box of 4 cartridges **Ref : F229**  
Box of 100 cartridges **Ref : F229/100**

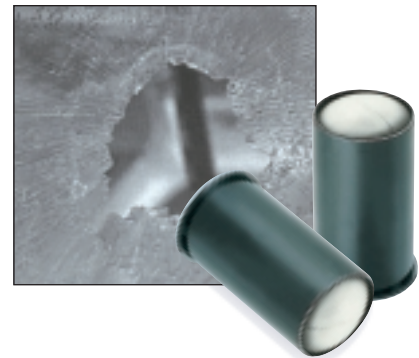

## CHEVROTINES CAOUTCHOUC SOUPLE

Munition contenant 9 chevrotines en caoutchouc souple d'un diamètre de 17 mm. L'énergie de 200 joules est donc répartie à l'impact sur les 9 balles. Le cercle de dispersion à 12 mètres est d'environ 30 cm.

Boîte de 4 cartouches Réf : F219  
Boîte de 100 cartouches Réf : F219/100

## SOFT RUBBER BUCK-SHOTS

Ammunition containing 9 soft rubber buck-shots diameter 17 mm. Impact energy of 200 joules is divided among the 9 buck-shots. The pattern at 12 meters is approximately 30 cm.

Box of 4 cartridges **Ref : F219**  
Box of 100 cartridges **Ref : F219/100**

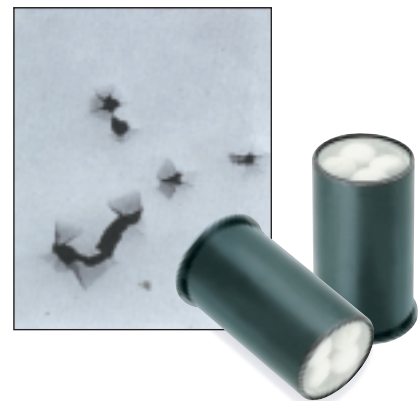

## BALLE COLORANTE

La balle fragile contient 23 g d'huile et de colorant (jaune) non toxiques. A l'impact elle se déchire, libérant son contenu gras et difficile à nettoyer. Efficace jusqu'à 50 mètres environ en fonction de l'angle de tir et de la résistance de l'objet touché. Utilisée contre un individu, elle provoque en plus le même choc que la balle souple. Cette balle peut en plus être odoriférante.

Boîte de 4 cartouches Réf : F230  
Boîte de 100 cartouches Réf : F230/100

## DYE BALL

The fragile ball contains 23 g of oil and non-toxic yellow dye. On impact it splits and releases its contents which are oily and difficult to clean off. Effective up to around 50 meter approx. depending upon the angle of fire and the resistance of the target. When used against an individual the impact is the same as that of the soft rubber ball. In addition, this ball can be odoriferous.

Box of 4 cartridges **Ref : F230**  
Box of 100 cartridges **Ref : F230/100**

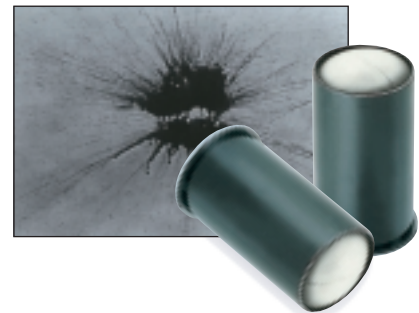

# TOUTE UNE PANOPLIE D'ACCESSOIRES

## CROSSE D'ÉPAULE MÉTALLIQUE

Pour Compact et Maxi  
Longueur : 26 cm

Réf : F300

## STEEL STOCK

For Compact and Maxi  
Length : 26 cm

Ref : F300



## BRETELLE

Longueur 1,70 m  
Pour Compact et Maxi Réf : F303  
Pour Mono-Pro et Super-Pro Réf : F303SP

## SLING

Length 1,70 m  
For Compact and Maxi Réf : F303  
For Mono-Pro and Super-Pro Réf : F303SP

## HOLSTER SUR CEINTURON

Monté sur un ceinturon avec  
2 étuis pour 2 cartouches

Pour Compact  
Pour Super-Pro

Réf : F309  
Réf : F309SP

## HOLSTER FITTED TO A BELT

Fitted to a belt with 2 cases  
for 2 cartridges

For Compact  
For Super-Pro

Ref : F309  
Ref : F309SP

## HOLSTER

Pour Compact  
Pour Super-Pro

Réf : F305  
Réf : F305SP

## HOLSTER

For Compact  
For Super-Pro

Ref : F305  
Ref : F305SP

## ETUI DE CEINTURON

Pour 2 cartouches

Réf : F308

## BELT CASE

For 2 cartridges

Ref : F308

## CEINTURON REGLABLE

Réf : F307

## ADJUSTABLE BELT

Ref : F307



## ECOUVILLON

Pour nettoyer à l'eau savonneuse  
Longueur : 37 cm Réf : F301C  
Longueur : 55 cm Réf : F301L

## CLEANING BRUSH

Brush to clean with soapy water  
Length : 37 cm Réf : F301C  
Length : 55 cm Réf : F301L

## SAC DE TRANSPORT

Sac de type "Reporter" pour transporter  
discrètement à l'épaule un FLASH-BALL.  
La mousse intérieure peut être facilement  
inversée pour adapter l'usage aussi bien  
aux droitiers qu'aux gauchers.  
Grâce à la longueur de sa bretelle, ce sac  
peut également être porté sur le dos.

Pour Compact et 10 cartouches Réf : F304  
Pour Mono-Pro ou Super-Pro  
et 20 cartouches Réf : F304SP

## TRANSPORT BAG

"Reporter" type bag to carry discreetly  
a Flash-Ball over the shoulder.  
The inner foam can be easily reversed to  
adapt to either right or left handed people.  
The length of its strap allows this bag to be  
carried on the back.

For Compact and 10 cartridges Ref : F304  
For Mono-Pro or Super-Pro  
and 20 cartridges Ref : F304SP



## ETUI

Etui plat avec fermeture à glissière pour  
protéger le FLASH-BALL lors de son transport.  
Pour Mono-Pro ou Super-Pro Réf : F310

## CASE

Flat case with a zip to protect the Flash-Ball  
when carried.  
For Mono-Pro or Super-Pro Ref : F310



Fournisseur officiel  
des Administrations  
Françaises

FRANCE